



A-KLASSE PASSAU SAISON 2017/2018

• FUSSBALL •



SG-Journal

Ausgabe Nr. 3

SG Preming - DJK Vornbach II

Aktuelles auch im Internet:
www.sg-preming.de



**Ruhestandsplanung
Endl GmbH**
Für Ihre Goldenen Zeiten

Die Alternative zu Private Banking



Passauer Straße 7

94104 Tittling

08504 / 73400 0

www.Endl-Ruhestandsplanung.de

HAUSTECHNIK

Robert Geier

Meisterbetrieb



Passauer Str. 78 · 94104 TITTLING

Tel. 08504/900988 · Fax 08504/900986

Mobil 01 71/6983831

ZEIT FÜR EINE SONNIGE ZUKUNFT.



Gebäudetechnik



Lichttechnik



Kommunikation

ELEKTROTECHNIK
PHOTOVOLTAIK



Photovoltaik



Sicherheitstechnik



E-Prüfung

**elektro
berger.tom** GmbH

Ganz schön auf Draht.

elektro berger.tom GmbH - Inhaber Thomas Berger

Gehersberger Str. 3 - 94104 Tittling - Tel. 08504 922 455 - Fax 08504 922 456 - info@elektrobergertom.de - www.elektrobergertom.de

7. Spieltag - A-Klasse Passau 2017/2018

SG Preming - DJK Vornbach II

Sehr geehrte Sportfreunde,

ich möchte euch alle recht herzlich willkommen heißen, im Preminger Waldstadion. Ein ganz besonderer Gruß gilt unseren heutigen Gästen aus Vornbach und dem eingeteilten Schiedsrichter, Sebastian Thoma, DJK Eberhardsberg.

Wenn man nach 6 Spieltagen auf die Tabelle schaut und unser Team steht an der Spitze der Liga, so gibt es sicherlich keinen Anlass zum Meckern, wenngleich wir im letzten Spiel bei Eintracht Passau das notwendige Glück auf unserer Seite hatten. Vorrangiges Ziel muss sein, die positive Stimmung in der Mannschaft und im gesamten Verein lange aufrechtzuerhalten, auch wenn es sicherlich den ein oder anderen Rückschlag geben wird. Ein großer Wermutstropfen ist die Verletzung von Spielertrainer Andreas Huber, der sich im letzten Heimspiel gegen Fürstenzell II einen Muskelbündelriss zugezogen hat. Ich wünsche Andi einen guten und schnellen Heilungsverlauf. Andreas zu ersetzen wird mit Sicherheit sehr schwer werden. Es kann nur gelingen, wenn die gesamte Mannschaft noch mehr zusammenrückt und jeder einzelne Spieler auch noch die letzten Reserven aus sich rausholt, ganz nach dem Motto „Einer für alle, alle für einen“!

Unser heutiger Gegner, **DJK Vornbach II**, ist ein Neuling in unserer Spielklasse. Der Verein hat zum Ende der letzten Saison Schlagzeilen gemacht, da sowohl die Erste, als auch die A-Jugend, die Meisterschaft erringen konnte. Unser Team sollte sich auf einen fußballerisch gut ausgebildeten Gegner einstellen.

Die Redaktion wünscht ein verletzungsfreies Spiel und dem Schiedsrichter einen guten Pfiff.

Hinweis auf Jugendheimspiele:

E-Jugend:	Mo., 11.09., 17:30 Uhr:	Preming – Sonnen
C-Jugend:	Di., 12.09., 18:00 Uhr:	Preming – Eging
D-Jugend:	Mi., 13.09., 18:15 Uhr:	Preming – Unterer Donauwald
C-Jugend:	Sa., 16.09., 14:15 Uhr:	Preming – Neukirchen am Inn
D-Jugend:	Fr., 22.09., 18:00 Uhr:	Preming – Alkofen

Gut. Für die Region Passau!

835 Vereine und
Organisationen mit knapp
1,2 Mio. € unterstützt*
*2009/2010

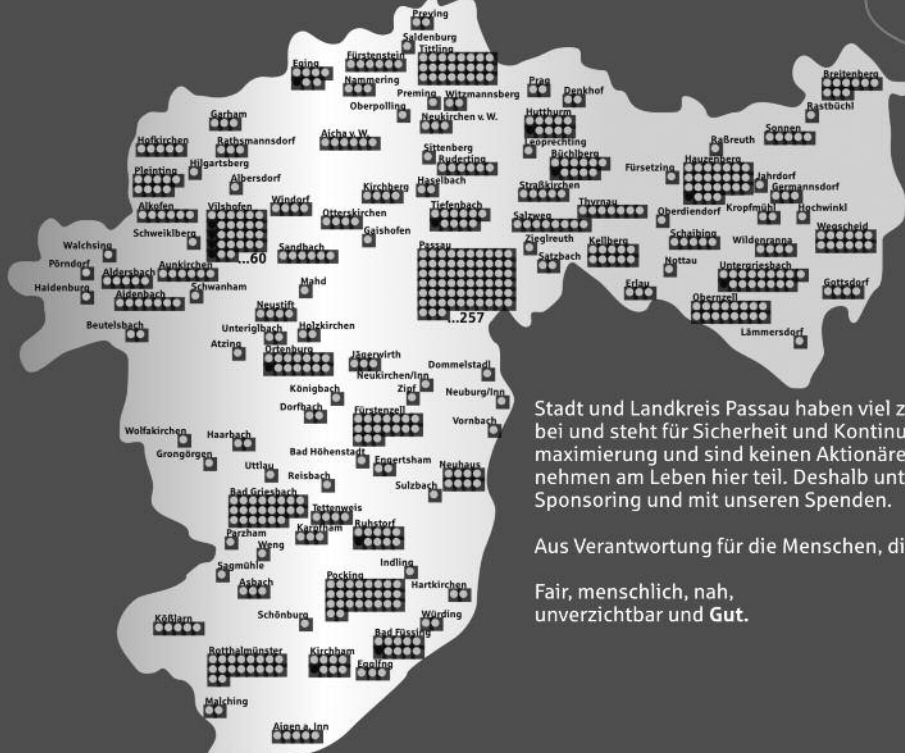

Stadt und Landkreis Passau haben viel zu bieten. Die Sparkasse Passau trägt dazu bei und steht für Sicherheit und Kontinuität. Wir orientieren uns nicht an Gewinnmaximierung und sind keinen Aktionären verpflichtet. Wir sind Teil der Region und nehmen am Leben hier teil. Deshalb unterstützen wir viele Maßnahmen durch Sponsoring und mit unseren Spenden.

Aus Verantwortung für die Menschen, die hier leben und arbeiten.

Fair, menschlich, nah,
unverzichtbar und Gut.

 Sparkasse
Passau



**Landgasthof
Schmalhofer**

*am Dreiburgensee im
schönen Dreiburgenland*

*Dorfstraße 9 / Rothau - 94104 Tittling
Tel. 08504/1627 - Fax 08504/922116*



PREIS
MALERBETRIEB

**Große Auswahl an
Farben, Tapeten und
Bodenbelägen
in unserem Fachgeschäft**

**Färbergasse 12
94104 Tittling**

**Telefon 08504 / 3452
Telefax 08504 / 3452**



Nächster Dämpfer für SVN

A-Passau: Neukirchen 0:1 bei SVS III – 1. Bataven-Sieg

Vor der Saison als heißer Aufstiegsanwärter gehandelt, hat sich der SV Neukirchen v.W. mit der 0:1-Pleite bei der Schaldinger "Dritten" den dritten Sieglös-Ausrutscher in Folge geleistet – und weist nun bereits fünf Zähler Rückstand auf Spitzenreiter SG Preming auf, der seinerseits ein Last-Minute-Tor zum Dreier bei Eintracht Passau benötigte. Neuer Zweiter ist damit die DJK Haselbach, die beim 6:1 gegen Hacklberg nichts anbrennen ließ. Und am Batavenberg wurde gegen Salzweg II der erste Saisondreier gefeiert.

Schalding III – Neukirchen v.W. 1:0: Tore: 1:0 Marco di Giulio (66./Elfmeter); SR Dominik Pfeifer (JFG Passau Donautal); 100.

Batavia Passau – Salzweg II 5:1: Tore: 1:0 Julian Huber (12.), 2:0 Lukas Osterholzer (22.); 2:1 Benedikt Heindl (62.); 3:1 Patrick Bader (72.); 4:1 Peter Meyer (74.); 5:1 Johannes Jungwirth (90.); SR Sebastian Thoma (Eberhardsberg); 40.

VfB Passau – Patraching 2:2: Auf Grund der zweiten Halbzeit ein zwar glücklicher, aber verdienter Punktgewinn für die Gäste gegen stark geschwächte VfB-ler,

die acht Ausfälle zu beklagen haben. Tore: 1:0 Felix Allmandinger (40.), 2:0 Kilian Pinl (54.), 2:1 Betim Avdullahu (57.), 2:2 Stefano Mazza (89.). SR Josef Seidl (Kreuzberg); 120.

Eintracht Passau – Preming 2:3: Tore: 0:1, 0:2 Markus Maurer (12., 18.); 1:2, 2:2 Hamdi Alija (26., 88./Elfmeter); 2:3 Bastian Reichmeier (90.); SR Oswald Untertl (Pleinting); 100.

SG Fürstzell/Bad Höhenstadt II – Ruderting II 1:3: Tore: 0:1 Nikolas Stadlbauer (5.); 1:1 Tobias Spannbauer (18.); 1:2 Stefan Perl (40.); 1:3 Fabian Miedl (68.). SR Jürgen Labitsch.

Vornbach II – Straßkirchen II 1:2: Tore: 0:1 Grünberger (3.), 0:2 Grünberger (16.), 1:2 Kinateder (44., Eigentor). SR Michael Czippek (Hacklberg); 30.

Haselbach – Hacklberg 6:1: Ein nie gefährdeter Sieg, der auch höher hätte ausfallen können. Tore: 1:0 Raphael Rauch (13.); 2:0 Mario Köppl (27.); 3:0 Mario Köppl (47.); 4:0 Florian Dannecker (55.); 5:0 Florian Braumandl (60.); 6:0 Daniel Raster (70./FE); 6:1 Dominik Fisch (81.). SR Horst Blaschko (Haus i. W.); 95.

A-Klasse Passau: (Res. in Klammern)

Eintracht Passau – Preming	2:3 (4:3)
Fürstzell/Höhenstadt II – Ruderting II	1:3
Vornbach II – Straßkirchen II	1:2
Haselbach – Hacklberg	6:1 (9:0)
Schalding/Heining III – Neukirchen v.W.	1:0
Batavia Passau – Salzweg II	5:1
VfB Passau – Eintr. Patraching	2:2 (4:2)

Tabelle I. Mannschaft:

1 Preming	6	22 : 7	16
2 Haselbach	6	22 : 11	13
3 Patraching	5	16 : 5	13
4 Straßkirchen II	6	12 : 9	12
5 Neukirchen v.W.	6	22 : 8	11
6 Passau-Grubweg	5	15 : 7	11
7 SV Schalding III	6	10 : 7	11
8 Ruderting II	6	9 : 21	6
9 Salzweg II	6	14 : 28	6
10 Vornbach II	5	6 : 8	4
11 Batavia Passau	6	9 : 12	4
12 Eintracht Passau	5	7 : 16	3
13 Hacklberg	6	9 : 22	3
14 Fürstzell/Höhenst. II	6	8 : 20	1

Tabelle II. Mannschaft:

1 Haselbach II	3	13 : 1	9
2 Eintracht Passau II	3	11 : 4	9
3 Neukirchen v.W. II	3	9 : 5	6
4 Preming II	3	12 : 8	3
5 VfB PA-Grubweg II	3	6 : 7	3
6 Batavia Passau II	3	7 : 13	3
7 Hacklberg II	4	5 : 21	3
8 Eintr. Patraching II	2	4 : 8	0



Der 7. Spieltag (Hinrunde)



Freitag, 08.09.17 - 19:00 Uhr	SG Preming	-	DJK Vornbach II
Samstag, 09.09.17 - 15:00 Uhr	SpVgg Hacklberg	-	DJK Eintr. Patraching
Sonntag, 10.09.17 - 15:00 Uhr	DJK Haselbach	-	SC Batavia Passau
	FC Salzweg II	-	SV Schalding-Heining III
	SV Neukirchen v.W.	-	SG Fürstzell/Bad Höhenstadt II
	FC Ruderting II	-	DJK Eintracht Passau
16:00 Uhr	DJK Straßkirchen II	-	VfB Passau-Grubweg

CHRISTIAN

DENK

KFZ-MEISTERBETRIEB

AUFBEREITUNG | REPARATUR | SERVICE

Tel 08504/3932

mail@kfz-denk.de

Waldweg11

Mobil 0151/12783145

www.kfz-denk.de

94104 Tittling



KIENINGER-BAU

KIENINGER-BAU GmbH

Ranfelser Straße 17 · 94579 Zenting

Telefon 09907 530 · Fax 09907 1070

info@kieninger-bau.de · www.kieninger-bau.de

Blumen aktuell



Wilhelm
Blumen aktuell e.K.
Meisterbetrieb

Rothauer Str. 3
94104 TITTLING
Tel. 08504/93177
Fax 08504/93178

Ihr Fachgeschäft für zeitgemäße Floristik

Wir bieten:

- das gewohnte, großzüg. Schnittblumenangebot
- aktuelle Hochzeitsfloristik
- zeitgemäße, umweltorientierte Trauerfloristik
- Fleurop-Service
- besondere Allerheiligenfloristik
- originelle, floristische Ideen zu jedem Anlass
- großes Sortiment an besonderer Keramik
- moderne Trockenfloristik
- Raum- und Wintergartenbegrünung
- Hydrokultur, Zimmerbrunnen und Wasserspiele
- Dekorationen im Innen- und Außenbereich
- besondere Kübelpflanzen, Beet- und Balkonpflanzen



Der nächste Spieltag:

Sonntag, 17.09.17 - 13:00 Uhr	SG Fürstenzell/Bad Höhenstadt II	-	FC Salzweg II
	DJK Vornbach II	-	FC Ruderting II
15:00 Uhr	VfB Passau-Grubweg	-	SG Preming
	SV Schalding-Heining III	-	DJK Haselbach
	SC Batavia Passau	-	SpVgg Hacklberg
	DJK Eintr. Patraching	-	DJK Straßkirchen II
	DJK Eintracht Passau	-	SV Neukirchen v.W.

Fußball I. und II. Mannschaft



Preminger Torschützen 2017/2018

I. Mannschaft:



- 7 Sarmann Konrad
- 5 Huber Andreas
- 5 Huber Florian
- 3 Maurer Markus
- 1 Köberl Sebastian
- 1 Reichmeier Bastian

II. Mannschaft:

- 3 Mittendorfer Marcel
- 2 Stetter Daniel
- 2 Wagner Dominik
- 1 Berndl Fabian
- 1 Jahrsdorfer Bastian
- 1 Maier Stephan
- 1 Pauli Siegfried
- 1 Stemp Martin



Happy Birthday



8.09.	Falkner Peter
8.09.	Neumeier Doris
8.09.	Petri Jana
10.09.	Stümpfl Philipp
11.09.	Gsödl Alois
11.09.	Gsödl Georg
14.09.	Endl Christian
14.09.	Koller Michael
16.09.	Laqua Robert
16.09.	Pünner Jürgen
17.09.	Kraft Martina
18.09.	Böhmisch Siegfried
18.09.	Bürger Dietmar

18.09.	Dorfmeister Wolfgang
19.09.	Pauli Siegfried
19.09.	Petri Robert
19.09.	Stadler Daniel
20.09.	Braumandl Silvia
20.09.	Hain Christian
20.09.	Hiller Alexander
20.09.	Ilg Daniel
20.09.	Kannamüller Morena
20.09.	Müller Maximilian
21.09.	Bableck Nico
21.09.	Fischl Sandra
21.09.	Krenn Leopold

neue Vereinsmitglieder: Barth Simon, Seidenhofer Janic, Seidl Hugo, Weichselsdorfer Georg

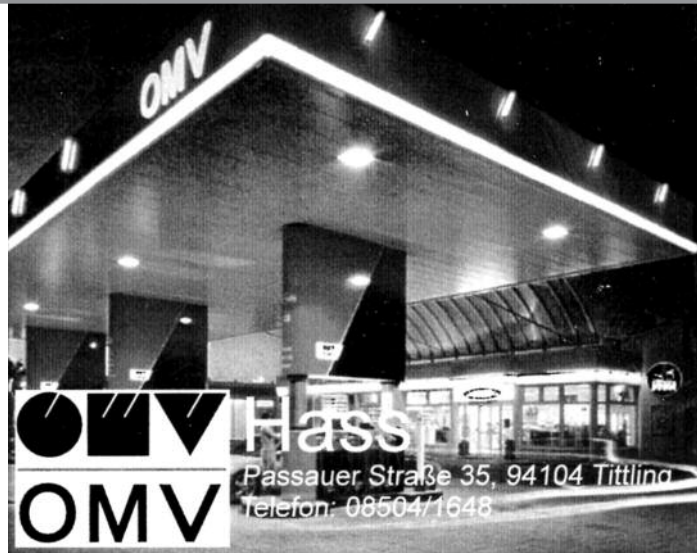

Hass

Passauer Straße 35, 94104 Tittling
Telefon: 08504/1648

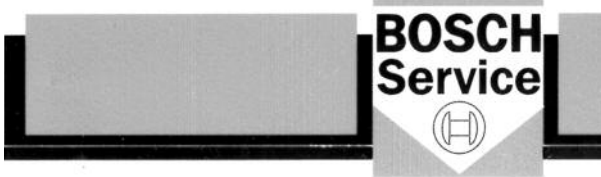

Hass

Ihr Partner rund ums Auto!

Passauer Straße 31, 94104 Tittling,
Tel.: 08504/9132-0, Fax: 08504/9132-8



NEU- u. Reparaturverglasung
Glas ● Spiegel ● Rahmen
Bleiverglasung · Bildereinrahmungen
Bleilampen · Zierspiegel
Wintergärtenverglasung

Glaseri Hubert Berger

Gewerbegebiet Eisensteg • 94104 Tittling

Telefon 08504/4541 • Telefax 08504/5630

Oktoberfest in Bremin

mit original „Augustiner Bräu“ Festbier
und bayerischen Schmankerl



G'zapft is!

Samstag, 23.09.2017 um 19.⁰⁰ Uhr
im Bürgermeisterstadl

- Für Unterhaltung sorgen:
- Kunschert Fritz + die original Heurigen
 - Lustige Einlagen



Für Olle, de im Dirndl
oder in Leder
kemmand,
gibt's a
Schnapsel!



www.Kreilinger.de

**SPENGLEREI
KREILINGER**

 Franz@Kreilinger.de

Franz Kreilinger

Tel.: 08504/3884

Mobil 0170-2866242

Fax.: 08504/4517

Hinterbucht 30

94538 Fürstenstein

Hier könnte Ihre Werbung stehen!!!

Wollen Sie unseren Verein mit Ihrer Werbung im SG-Journal unterstützen?

Wenden Sie sich bitte an den Vereinsvorstand.

**HOMOLKA
HOLZBAU** G
M
B
H



Zimmerei · Schreinerei

Holzbauten ◦ Dachstühle ◦ Dacheindeckungen ◦ Altbau-
sanierungen ◦ Abbundzentrum ◦ Fensterbau ◦ Wintergärten
◦ Treppenbau ◦ Türen ◦ Balkon

Wohngesunder Holzhausbau (Holzrahmen- und Blockhaus)
nach baubiologischen Grundsätzen

Englburger Straße 46 · 94104 TITTLING
Telefon 08504/4141 · Fax 08504/4284
www.homolka-holzbau.de • info@homolka-holzbau.de

Ehrenvorstand

Sepp Gsödl feiert 90. Geburtstag!



Unser Ehrenvorstand Sepp Gsödl feierte kürzlich seinen 90. Geburtstag. Der Sepp führte die SG Preming von 1984 bis 1996 als 1. Vorstand an. Mit viel Umsicht, Gutmütigkeit und Geduld leitete er die Geschicke der Preminger. Auch heute ist er am sportlichen Geschehen noch sehr interessiert und oftmals am Sportplatz anzutreffen. Eine Abordnung der Vorstandschaft und der Grauen Panther gratulierten dem Sepp zu seinem Jubeltag und überreichten je ein Geschenk. Die beiden Vorstände Christian Grünberger und Mane Öttl gratulierten telefonisch aus den Baderurlauben. Herzlich Dank nochmal Sepp für deine geleistete Arbeit für unsere Sportgemeinschaft und für die Zukunft alles Gute, vor allem aber gesundheitliches Wohlergehen! (Endl)

(Am Foto von links: Ludwig Fischl, Werner Brandstetter, AH-Leiter Franz Greiner, 3. Vorstand Franz Reitberger, Christian Endl, Sepp Gsödl und Fritz Kannamüller)

Oswin Städele

Malermeister /
Farbenhandel

Englburg 12
94104 Tittling
Tel.: 08504 / 1548
e-mail: farbenhandel.staedele@web.de

Ausführung von Baggerarbeiten



*Erdarbeiten - Baugruben
Außenanlagen - Rohrgraben
Zufahrten - Pflanzbeete usw.*

**Wagner GmbH
Metzgerei**

*Seit 50 Jahren Qualität aus eigener
Schlachtung und Herstellung!*

Partyservice

Mit uns bleiben Sie am Ball,
wenn es um Ihre Party geht.

Bayerwaldstrasse 15 - 94169 Thannberg Telefon: 08544/569
Lederergasse 9 - 94104 Tittling Telefon: 08504/1745

Kanalbauarbeiten hinauf zur Preminger Höhe!

Unser Verein ist bekannt dafür, dass zusammen geholfen wird, wenn Arbeit zu verrichten ist. Was aber beim Bau des Kanals und einer neuen Wasserleitung hinauf zur Preminger Höhe geleistet wurde, ist sicherlich einmalig für einen Sportverein. Ich denke nicht, dass es viele Vereine gibt, die so etwas in Eigenregie auf die Beine stellen können.

Nachdem vom Markt Tittling die Genehmigung zu unserem Vorhaben ausgesprochen wurde und der Bescheid erging, dass die Materialkosten von der Marktgemeinde übernommen werden, ging es auch zügig los. Am Samstag, 22. Juli, starteten wir die Arbeiten mit zwei Mini-Baggern, die von Brunner Hansl und Moosbauer Uwe gesteuert wurden. Es wurde natürlich gleich versucht, viele „Meter“ zu machen. Schließlich war die Gesamtlänge von über 450 Metern eine mehr als große Herausforderung.

Einen großen Dank möchte ich unseren Grauen Panthern aussprechen. Was „Capo“ Stötter Andreas, Brandstetter Werner, Kannamüller Fritz, Brunner Hansl, zusammen mit allen anderen Helfern in den zwei Wochen Bauzeit geleistet haben, war sensationell! Sie standen jeden Tag, bei jedem Wetter, egal ob 35 Grad im Schatten oder wolkenbruchartiger Regen, auf der Baustelle. Davor ziehe ich meinen Hut!

Unsere „Grauen“ sind absolut einmalig. Das gleiche gilt natürlich auch für alle anderen fleißigen Helfer. Auch ihnen gebührt ein großes Dankeschön. Bedanken möchte ich mich auch bei allen, die uns mit dem Einsatz ihrer Maschinen unterstützt haben und natürlich auch bei der Gemeindeverwaltung, mit Bürgermeister Helmut Willmerdinger, der allen Helfern auch noch eine verdiente Brotzeit versprochen hat.

(Grünberger)



DONAUBAUER GmbH

Schulstraße 22 • 94169 Thurmansbang
Telefon: 08504 / 30 63 • Telefax: 08504 / 36 50

Bauunternehmen: Beratung und Planung, Ausführung aller Erd- und Bauarbeiten
Baustoffhandel: Preisgünstiger Verkauf sämtl. Bauwaren ab Lager und frei Baustelle
Containerdienst: Absetzmulden und Mietcontainer - platzsparend und sauber
Fuhrunternehmen: Schüttguttransport und Anfahrt mit Kranwagen
Erdbewegungen: Minibagger - Baggerlader - Mobilbagger - Radlader



RUFEN SIE AN • WIR BERATEN SIE GERNE !

Josef Friedberger
Haustechnik GmbH

Beratung
Planung
Montage
Verkauf

94104 Tittling Herrenstr. 24A
Tel. 08504 / 2086 • Fax 2088

ILG ENERGIE

ILG



94538 Fürstenstein
Tel.: 08504/957579-0
www.ilg-energie.de



Elektroinstallation
Elektro-Geräte
Licht-Design

- Photovoltaik
- Elektroinstallation
- Licht-Design
- Elektro-Geräte

Unsere neuen erweiterten Öffnungszeiten: Montag - Freitag 8.00 - 18.00 Uhr, Samstag 8.00 - 13.00 Uhr

Grafenring 1 - 94104 Witzmannsberg
Tel. 08504/93378

Montag Ruhetag
Sonntag von 14:00 bis 17:00 Uhr geschlossen



Gasthaus
zum Bründl



www.sg-preming.de



www.sg-preming.de

*Hier könnte
Ihre Werbung
stehen!!!*

Wollen Sie unseren Verein
mit Ihrer Werbung im
SG-Journal unterstützen?

Wenden Sie sich bitte an
den Vereinsvorstand.

AUTO-KRONPASS



Reifenservice
Abschleppdienst

94104 Tittling · Tel. 08504/2947

FRÖHLER

94104 Kafering 6 bei Tittling
Tel. 08504/93190 • Fax 08504/93191
georg.froehler@t-online.de
www.rolladen-froehler.de

- /// Rolladen - Jalousien - Markisen
- /// Roll-Sectionaltore
- /// Fenster in Holz und PVC
- /// Zimmer- und Haustüren
- /// Lamellenvorhänge
- /// Wintergartenbeschattung

Trainingslager Finsterau 2017

Petrus meinte es auch in diesem Jahr gut mit dem Trainingslager der SG – Kids in der Finsterau. Vom 25.08. bis 27.08. drehte sich bei drei Tage Sonnenschein wieder alles um 's runde Leder. Mit einem klassischen Morgenlauf in der Früh startete man in den Tag, nach dem Frühstück ging es dann auch gleich rauf auf den Sportplatz zum Fußballtraining. Beim Mittagessen stärkten sich die jungen Sportler für die Aufgaben des Nachmittags. Natürlich war für die Kinder zwischen den Trainingseinheiten auch wieder genug Zeit für die individuelle Freizeitgestaltung. Nach einem gemeinsamen Fußballspiel gegen die Väter hatten alle genug „Kohldampf“ für den Grillabend. Bevor wir am Sonntag die Heimreise antraten wurde natürlich wieder das obligatorische Gruppenfoto gemacht.



(JL Wenzel)

Gebrüder KRENN

Inh. Josef Krenn – Granitwerke

Hörmannsdorf 28 – 94104 Tittling – Tel. 08504/1709, Fax 08504/4796
E-Mail: granit-krenn@t-online.de – Internet: www.granit-krenn.de

**Graniterzeugnisse aus unseren Granitwerken
und aus eigener Fertigung**

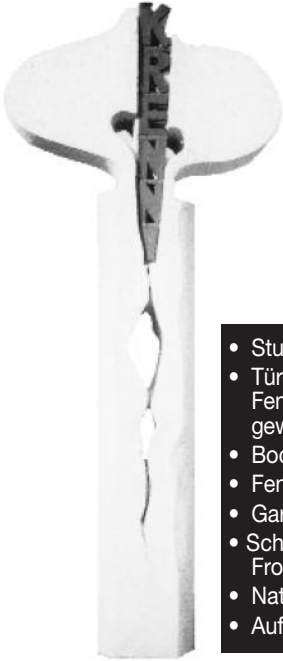

**Form
Farbe
Design**
und
Qualität
werden sie
überzeugen

- Stufen
- Tür- und Fenster-
gewände
- Bodenplatten
- Fensterbänke
- Gartensäulen
- Schotter,
Frostschutz
- Natursand
- Auffüllmaterial

- Leistensteine
- Grenzsteine
- Mauersteine
- Gartenmauern
- Böschungs-
pflaster
- Groß- und
Kleinpflaster

vKv

Verlag Schwarzbauer e. K.

- Stadtpläne
- Gemeindepläne
- Landkreiskarten
- Wanderkarten

in vielen Formaten und Ausführungen

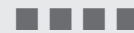

Verlag – Kartografie – Veröffentlichungen

Bayerwaldring 10 • 94104 TITTLING

Tel.: 0 85 04 / 83 59 • Fax: 0 85 04 / 53 02

e-Mail: vkv-vlg@t-online.de

Baggerbetrieb Gerhard Söldner

Stützersdorf
Tel. 08504/5298

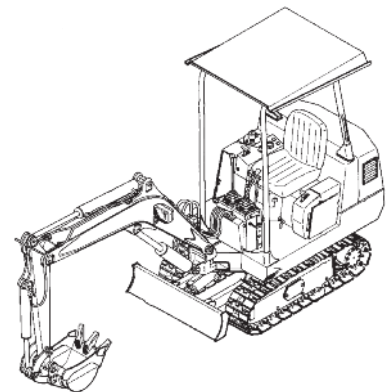

EURONICS XXL

Lindbüchl

EURONICS XXL Lindbüchl

Am Bahnhof 21
94078 Freyung
T +49 (0) 8551 96230
www.lindbuechl.de

MONTAG - FREITAG
9.00 - 18.00 Uhr
SAMSTAG
9.00 - 13.00 Uhr

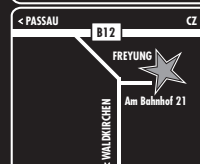

EURONICS XXL Lindbüchl

Muggenthalerstr. 14
94104 Tittling
T +49 (0) 8504 91240
www.lindbuechl.de

MONTAG - FREITAG
8.30 - 18.00 Uhr
SAMSTAG
8.30 - 13.00 Uhr



Vielen Dank

an alle Firmen, die durch Ihre Werbe-Anzeige
in unserem SG-Journal die
SG Preming unterstützen.

Liebe Zuschauer und Mitglieder,
berücksichtigen Sie bitte
bei Ihren Einkäufen die inserierenden Geschäfte
aus unserem SG-Journal.

Dankeschön!

SG Preming – Vorstandschaft



Omnibusreisen **Hutzler** OHG

- **Linienverkehr**
- **Vereinsfahrten**
- **Betriebsausflüge**

94529 Aicha v. Wald
Telefon 0 85 44 / 18 85
Telefax 0 85 44 / 89 00
www.hutzler-busreisen.de



● OFFSETDRUCK



DORFMEISTER

Bahnhofstraße 6 - 94104 TITTLING
Tel. 08504/91 27-0 - Fax 08504/91 27-29
www.dorfmeisterdruck.de - info@dorfmeisterdruck.de

*Schaffen Sie sich Lebensräume
gehen Sie mit uns in die Zukunft*



*in
Harmonie*

*und
Behaglichkeit*

K.GRAF

Beraten

Internet: www.k-graf.de

E-mail: info@k-graf.de

Planen

Bauen

HÖRMANNSDORF 40 94104 TITTLING

TEL. 085 04 / 92 01 10 FAX 085 04 / 92 02 10

KOCHEN. SCHLAFEN. WOHNEN.

wohl fühlen

**Möbel
EMPL**

Muggenthalerstr. 23 | 94104 Tittling | Tel. 08504/1681
info@moebel-empl.de | www.moebel-empl.de

Anzeigenvertrag für eine Werbung im SG-Journal

zwischen der

Sportgemeinschaft Preming

und

.....

1. Vertragsgegenstand

Bei verschiedenen Verbandsrundenheimspielen (1. Mannschaft) und besonderen Anlässen der SG Preming e.V. erfolgt die Ausgabe des SG-Journals. Die Mindestauflage beträgt 50 Stück.

2. Vertragsvereinbarung

Der Auftrag gilt für die Anzeigengröße

- 1 Seite (DIN A 4) = 200,00 € + 19 % MwSt (38,00 €) = Jahresbetrag 238,00 €
 ½ Seite (DIN A 4) = 150,00 € + 19 % MwSt (28,50 €) = Jahresbetrag 178,50 €
 ¼ Seite (DIN A 4) = 100,00 € + 19 % MwSt (19,00 €) = Jahresbetrag 119,00 €

Der Vertrag beginnt zum jeweiligen Saisonstart und endet zum Saisonabschluss. Der Vertrag verlängert sich stillschweigend um ein Jahr, wenn er nicht drei Monate vor Ablauf schriftlich gekündigt wird. Dies gilt für beide Vertragspartner.

3. Zahlungsvereinbarung

Der Betrag wird jeweils zu Beginn des laufenden Vertragsjahres per Lastschrift abgebucht. Genannter Werbepartner (Mieter) ermächtigt die Sportgemeinschaft Preming widerruflich, den Gesamtbetrag dieser Anzeige vom nachfolgend genannten Konto einzuziehen:

Kontonummer:
Bank:
Bankleitzahl:

durch die Sportgemeinschaft Preming eingezogen.

Kombiwerbevertrag

Bei Abschluss eines Werbevertrages im SG-Journal und zusätzlich einem Bandenwerbevertrag ist die Homepagewerbung (50,00 €) kostenlos.

Datum,

.....
 Sportgemeinschaft Preming
 Grünberger, 1. Vorstand

.....
 Firma, Stempel, Unterschrift

Beitrittserklärung

Hiermit trete/n ich/wir mit sofortiger Wirkung der Sportgemeinschaft Preming e. V. bei. Der jeweilige Mitgliedsbeitrag (Bei entsprechender Sparte bitte ankreuzen!) darf von meinem/unserem nachstehend genannten Konto abgebucht werden.

Name / Vorname: _____ Geburtsdatum: _____

Strasse, Nr.: _____

Postleitzahl, Ort: _____

Jahresbeitrag für:

- Kinder (bis 14 J.) = 12,- € [] [] [] bis 18. FB, danach selbst!
 - Jugendliche (14 - 18 J.) = 18,- € [] [] [] auch bei Selbständigkeit!
 - Rentner = 18,- € [] [] []
 - Erwachsene = 38,- € [] [] []
 - Familien (inkl. Kind/er) = 50,- € [] [] []
 - Bund, Zivi, Student (bis _____) = 18,- € [] [] []

Name der Bank: _____

Kontoinhaber: _____

Bankleitzahl (BIC): _____

Kontonummer (IBAN): _____

E-Mail: _____

Festnetz-Nr. (optional): _____

Handy-Nr. (optional): _____

Ort

Datum

Unterschrift

Metzgerei Ranzinger

Herrenstr. 2
94104 Tittling
Tel.: 08504/3000
Fax: 08504/918672
e-mail: egon.ranzinger@online.de

... denn uns ist Fleisch nicht "wurst"!

Der Metzger Ihres Vertrauens bietet:

- Partyservice für besondere Anlässe •
- Ripperlessen •
- Geschenkgutscheine •
- Plattenservice •

Bewährte Qualität aus Meisterhand seit 1974 in Tittling

www.sg-preming.de



www.sg-preming.de

Abschlepp- / und Pannendienst 0171 / 88 010 88
Neu- und Gebrauchtwagen, Meister - Werkstatt
Karosserie- Unfallinstandsetzung, Reifenhandel

Reparatur aller Fabrikate - Toyota Autohaus

seit 1974
AUTO SEIDL e.K.

Erlenweg 1-2, Rappenhof
94104 Witzmannsberg / Tittling
Tel.: 08504 / 93234



www.seidl-autohaus.de

Sport Michetschläger

Ihr Partner für guten Einkauf!

Marktplatz 29; 94157 Perlesreut; Tel.: 08555/267



Jeder Mensch hat etwas, das ihn antreibt.

Wir machen den Weg frei.

Mitgliedschaft bedeutet für unsere Kunden, dass sie eine einzigartige Beziehung zu uns aufbauen können. Mitglieder sind Miteigentümer, Träger und Kunden ihrer Bank. Als Bankteilhaber können Sie mitgestalten, mitentscheiden und mitverdienen.

Mehr als nur Bank...

**Raiffeisenbank
i. Lkrs. Passau-Nord eG**



Ihr SPORTPLATZ ist unser FACHGEBIET

- **unverbindliche und kompetente
BODENBERATUNG VOR ORT**
- **individuelle DÜNGUNGS-
+ PFLEGEKONZEPTE**
- **hochwertigste SPEZIALDÜNGER**



CUXIN

DCM
Deutsche CUXIN-Marketing GmbH
Internet: www.CUXIN.de
E-mail: mail@CUXIN.de

Die Allianz bleibt immer am Ball.

In unserem Fußballverein trifft man immer nette Leute, teilt gemeinsame Interessen und setzt sich füreinander ein. Wenn Sie einmal fachlichen Rat brauchen, sind wir gern für Sie da.



Versicherungsbüro Stadler Inh. Harald Stadler

Allianz Agentur
Herrenstr. 9 a
94104 Tittling
harald.stadler@allianz.de
www.stadler-allianz.de
Tel. 0 85 04.30.99
Fax 0 85 04.31.35

Allianz

SKRIBO

Dorfmeister

Schreiben | Schule | Schenken

Herrenstraße 1 • 94104 Tittling • Tel. 0 85 04 - 9 33 10
www.schreibwaren-dorfmeister.de

Tresdorf 7c • 94104 Tittling • Tel. 0 85 04 - 95 70 57
www.skribo-dorfmeister.de



Wir lassen keine
Baustelle
trocken!

GETRÄNKE-CENTER
ENDI

Maseringer Straße 3 • 94104 Tittling • Telefon (08504) 955119